

stav	zářez	LEGENDA PŮVODNÍHO ÚP	stav	zářez	LEGENDA ZMĚNY č.2 ÚZEMNÍHO PLÁNU
-----	-----	hranice řešeného území	-----	-----	označení lokalit změny č.2 ÚPO: 2.1 - 2.9
-----	-----	hranice současně zastavěného území obce (k 31.10.2000)	-----	-----	hranice zastavěných ploch
-----	-----	hranice zastavěného území	-----	-----	plochy obytné zástavby s označením regulativů
-----	-----	hranice mezi k.ú. Jezeřany a k.ú. Maršovice	-----	-----	plochy parkovišť a garáží s označením regulativů
-----	-----	plochy a objekty obytné zástavby	-----	-----	plocha suchého potůru - veřejně prospěšné opatření
-----	-----	plochy a objekty občanské vybavenosti	-----	-----	čerpací stanice
-----	-----	plochy a objekty sportu a rekreace	-----	-----	
-----	-----	plochy drobné výroby a služeb	-----	-----	
-----	-----	plochy a objekty průmyslové výroby a skladování	-----	-----	
-----	-----	plochy a objekty zemědělské výroby	-----	-----	
-----	-----	sídelní zeleň	-----	-----	
-----	-----	krajinná a izolační zeleň	-----	-----	
-----	-----	orná půda - pole	-----	-----	
-----	-----	orná půda - záhumenky	-----	-----	
-----	-----	les	-----	-----	
-----	-----	zahradra, sad	-----	-----	
-----	-----	louka, pastvina	-----	-----	
-----	-----	vinice, navržené viničné tratě	-----	-----	
-----	-----	vodní plocha, tok	-----	-----	
-----	-----	státní silnice III. třídy (ochranné pásmo 15m)	-----	-----	
-----	-----	místní komunikace obsluhuje /C3, D1/	-----	-----	
-----	-----	účelová komunikace	-----	-----	
-----	-----	páří komunikace	-----	-----	
-----	-----	cyklistické trasy	-----	-----	
-----	-----	parkoviště (počet stání), garáže	-----	-----	
-----	-----	autobusová zastávka	-----	-----	
-----	-----	ochranné pásmo silnice III. tř. mimo zast. území (15m od osy)	-----	-----	
-----	-----	hlukové ochranné pásmo komunikace (50 dB (A))	-----	-----	
-----	-----	rozhledové pole křižovatky	-----	-----	
-----	-----	telefonní budka	-----	-----	
-----	-----	hřbitov	-----	-----	
-----	-----	etické ochranné pásmo hřbitova (50m)	-----	-----	
-----	-----	vedení vn (OP od krajního vodiče 20 m)	-----	-----	
-----	-----	vedení vn (OP od krajního vodiče 10m a 7 m)	-----	-----	
-----	-----	trafostanice (OP v okruhu 10 m)	-----	-----	
-----	-----	ochranné pásmo vodního zdroje I. stupně vnitřní	-----	-----	
-----	-----	ochranné pásmo vodního zdroje II. stupně vnitřní	-----	-----	
-----	-----	ochranné pásmo vodního zdroje II. stupně vnější	-----	-----	
-----	-----	hygienické ochranné pásmo střediska živočišné výroby	-----	-----	
-----	-----	ochranné pásmo obytné zástavby ve výrobní zóně (50m od obytné stavby)	-----	-----	
-----	-----	manipulační pruh podél vodoteče (6m)	-----	-----	
-----	-----	čerpací stanice	-----	-----	
-----	-----	vodojem	-----	-----	
-----	-----	architektonicky hodnotný objekt	-----	-----	
-----	-----	boží muka, křížek, kaplička	-----	-----	
-----	-----	lokality archeologických nálezů s označením	-----	-----	
-----	-----	prvek územního systému ekologické stability /biocentra a biokoridory/	-----	-----	
-----	-----	interakční prvek v krajinné /osazení cest, alej apod./	-----	-----	
-----	-----	uliční čára	-----	-----	
-----	-----	hranice regulačních ploch	-----	-----	
-----	-----	označení regulačních ploch s podrobnou regulací	-----	-----	

**ROZŠÍŘUJÍCÍ PODMÍNKY VYUŽITÍ PLOCH, STANOVENÉ ZMĚNOU č.2**

**Br2-2** pro tuto plochu platí stejné podmínky jako pro plochu Br2, avšak podmínky využití jsou ještě rozšířeny o podmínku posouzení vlivu výrobní zóny na toto území. Posouzení musí prokázat, že daná plocha nebude vzhledem k využití pro bydlení nad stanovenou míru zatížena zápachem, spalinami, hlukem a vibracemi.

**D-1** pro tuto plochu platí stejné podmínky jako pro plochu D, avšak podmínky využití jsou ještě rozšířeny o podmínku, že provoz zařízení nebude narušovat pietu hřbitova hlukem, exhalacemi a vibracemi.

**TABULKA REGULAČNÍCH PLOCH PŮVODNÍHO ÚP**

Číslo regulační plochy	Průběh plochy	Průběh plochy	Průběh plochy
Br1	Tržní a občanské vybavení se smíšenou funkcí	Občanské vybavení pro obstarávání, drobné provozní služby a služby občanské vybavenosti - malá obchodní zastávka (výhledově a hlučné pásmo musí odpovídat hygienickým předpisům)	Bydlení v přízemí, obchodní a občanské vybavení
Br2	Bydlení v RD se smíšenou funkcí	Občanské vybavení pro obstarávání, drobné provozní služby a služby občanské vybavenosti - malá obchodní zastávka (výhledově a hlučné pásmo musí odpovídat hygienickým předpisům)	Bydlení v přízemí, obchodní a občanské vybavení
O1	Občanské vybavení	Občanské vybavení pro obstarávání, drobné provozní služby a služby občanské vybavenosti - malá obchodní zastávka (výhledově a hlučné pásmo musí odpovídat hygienickým předpisům)	Bydlení v přízemí, obchodní a občanské vybavení
O2	Občanské vybavení	V podzemní prostor lze umístit bytelný nebo příslušenství	Bydlení v přízemí, obchodní a občanské vybavení
O3	Občanské vybavení	Bytelný objekt příp. zaměřený na službu	Bydlení v přízemí, obchodní a občanské vybavení
O4	Občanské vybavení	V podzemní prostor lze umístit bytelný nebo příslušenství	Bydlení v přízemí, obchodní a občanské vybavení
O5	Občanské vybavení	Občanské vybavení a služby (výhledově a hlučné pásmo musí odpovídat hygienickým předpisům)	Bydlení v přízemí, obchodní a občanské vybavení
O6	Občanské vybavení	V podzemní prostor lze umístit bytelný nebo příslušenství	Bydlení v přízemí, obchodní a občanské vybavení
O7	Občanské vybavení	Občanské vybavení a služby (výhledově a hlučné pásmo musí odpovídat hygienickým předpisům)	Bydlení v přízemí, obchodní a občanské vybavení
O8	Občanské vybavení	V podzemní prostor lze umístit bytelný nebo příslušenství	Bydlení v přízemí, obchodní a občanské vybavení
R1	Sporné	Jednotlivé občanské vybavení související s potřebským zabezpečením území	Bydlení v přízemí, obchodní a občanské vybavení
R2	Sporné zastavěné území (stav - výhled E2)	Občanské vybavení pro obstarávání, drobné provozní služby a služby občanské vybavenosti - malá obchodní zastávka (výhledově a hlučné pásmo musí odpovídat hygienickým předpisům)	Bydlení v přízemí, obchodní a občanské vybavení
Vd1	Drobná výroba, skladování	Malé výrobní a skladovací objekty a služby (výhledově a hlučné pásmo musí odpovídat hygienickým předpisům)	Občanské vybavení pro obstarávání, drobné provozní služby a služby občanské vybavenosti - malá obchodní zastávka (výhledově a hlučné pásmo musí odpovídat hygienickým předpisům)
Vd2	Drobná výroba, skladování	Malé výrobní a skladovací objekty a služby (výhledově a hlučné pásmo musí odpovídat hygienickým předpisům)	Občanské vybavení pro obstarávání, drobné provozní služby a služby občanské vybavenosti - malá obchodní zastávka (výhledově a hlučné pásmo musí odpovídat hygienickým předpisům)
Vp	Příslušenství výroby a skladování	Občanské vybavení pro obstarávání, drobné provozní služby a služby občanské vybavenosti - malá obchodní zastávka (výhledově a hlučné pásmo musí odpovídat hygienickým předpisům)	Bydlení v přízemí, obchodní a občanské vybavení
Vz	Zaměstlká výroba a skladování	Občanské vybavení pro obstarávání, drobné provozní služby a služby občanské vybavenosti - malá obchodní zastávka (výhledově a hlučné pásmo musí odpovídat hygienickým předpisům)	Bydlení v přízemí, obchodní a občanské vybavení
D	Sporné zastavěné území (stav - výhled E2)	Občanské vybavení pro obstarávání, drobné provozní služby a služby občanské vybavenosti - malá obchodní zastávka (výhledově a hlučné pásmo musí odpovídat hygienickým předpisům)	Bydlení v přízemí, obchodní a občanské vybavení
Zs	Sporné zastavěné území (stav - výhled E2)	Občanské vybavení pro obstarávání, drobné provozní služby a služby občanské vybavenosti - malá obchodní zastávka (výhledově a hlučné pásmo musí odpovídat hygienickým předpisům)	Bydlení v přízemí, obchodní a občanské vybavení

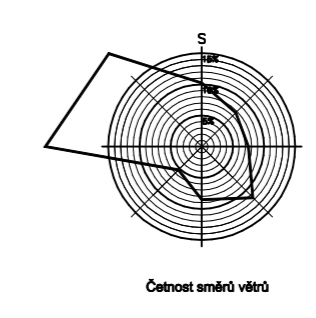

Projektant: Ing.arch. Jaroslav Poláček, Pražská 1743/44, 669 02 Znojmo

Autorizovaná osoba: Ing.arch. Jaroslav Poláček

Jméno a Příjmení: Ing.arch. Jaroslav Poláček

autorizace: autorizovaný architekt pro obor územní plánování ČKA 03 253

Podpis: \_\_\_\_\_

**3 ODŮVODNĚNÍ - KOORDINAČNÍ VÝKRES 1 : 5 000**

**ING. ARCH. JAROSLAV POLÁČEK**  
 PRAŽSKÁ 1743/44, 66902 ZNOJMO 2, GSM: 776 680 363 TEL: 515 261 544, FAX: 515 221 351

**ZMĚNA č.2 ÚZEMNÍHO PLÁNU OBCE JEZEŘANY-MARŠOVICE**

Schvalující správní orgán: Zastupitelstvo obce Jezeřany-Maršovice  
 Pořizovatel: MěÚ Moravský Krumlov  
 odbor výstavby a územního plánování  
 Projektant: Ing.arch. Jaroslav Poláček  
 Pražská 1743/44, 669 02 Znojmo 2

Kraj: Jihomoravský Datum: 08/2009